

Вентиль угловой

Угловой вентиль предназначен для перекрытия жидких и газообразных сред во всём рабочем диапазоне давлений. Устанавливается в штангонасосную или ЭЦН арматуру устья скважины.

Возможны изготовления

Рабочее давление

МПа	14
psi	2000

Условный проход

мм	50
дюймы	2 ^{1/16}

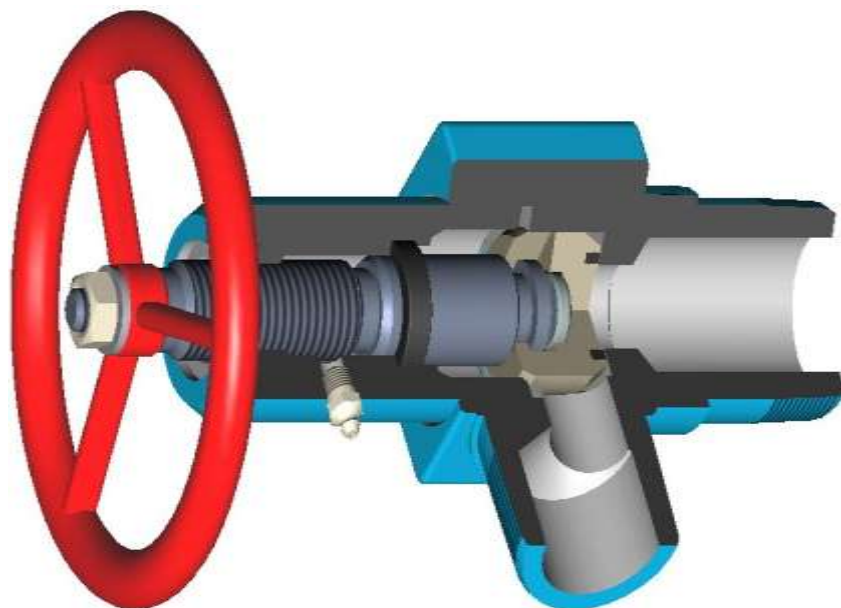

Климатическое исполнение по ГОСТ: У;ХЛ. Возможна поставка в материальном исполнении К1 (содержание CO₂ до 6%) и К2 (содержание CO₂ и H₂S до 6% каждого)

Диаметры сменных втулок, мм: 2, 3, 4, 5, 6, 7, 8, 9, 10, 12, 15, 18 Исполнение по присоединению: муфтовые, фланцевые, БРС.

Основные преимущества

- седло вентиль изготовлено из высокопрочного твёрдого сплава
- запорный элемент имеет комбинированное уплотнение (фторопласт + нержавеющая сталь)
- конструкция уплотнительного узла исключает обрыв пробки со штока в момент открытия, за счёт уплотнения плоскости
- экономичный вариант запорного устройства
- простота в обслуживании